

# Комод Плюс 3

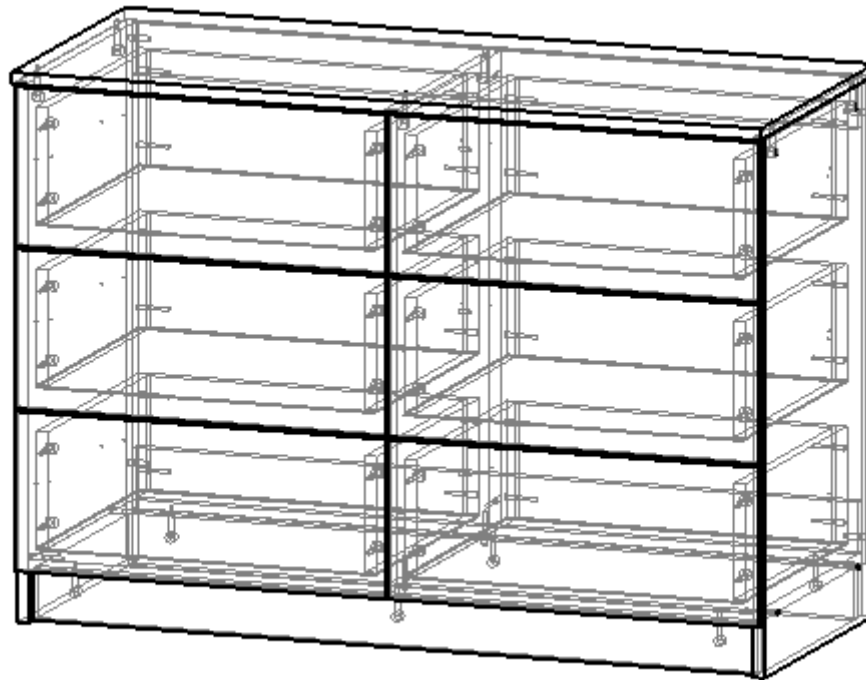

## Фурнітура:

Напрямні телескопічні

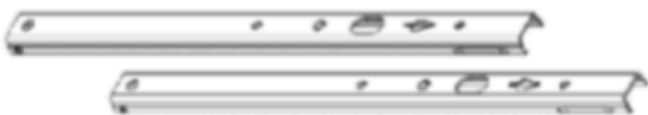

6 компл.

Конфірмат



32 шт.

Штифт мініфікса



36 шт.

Ексцентрик мініфікса



36 шт.

Гвинт із дюбелем



2 шт.

Шкант



4 шт.

Шуруп 7



12 шт.

Саморіз



90 шт.

Цвях



60 шт.

1. У вказані отвори деталі 20.63.07 вкрути штифти мініфіксів

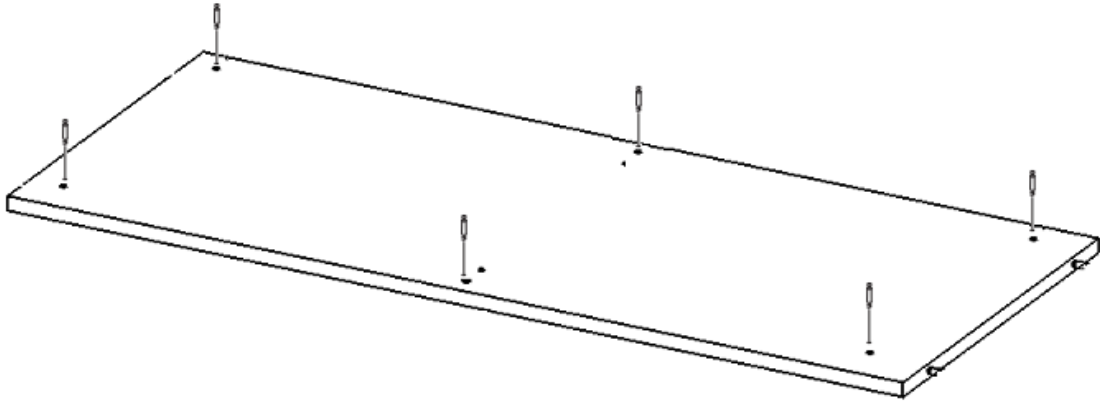

2. У вказані отвори деталей 20.63.09 - 2 шт. встав ексцентрики мініфіксів

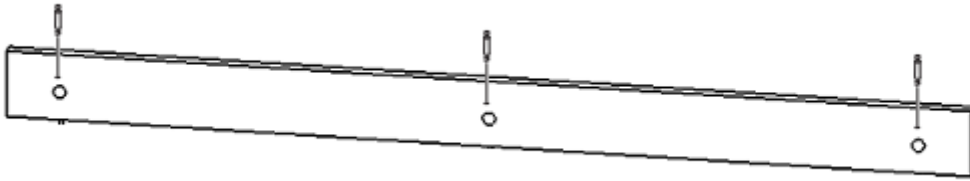

3. З'єднай деталі, закрути ексцентрики мініфіксів

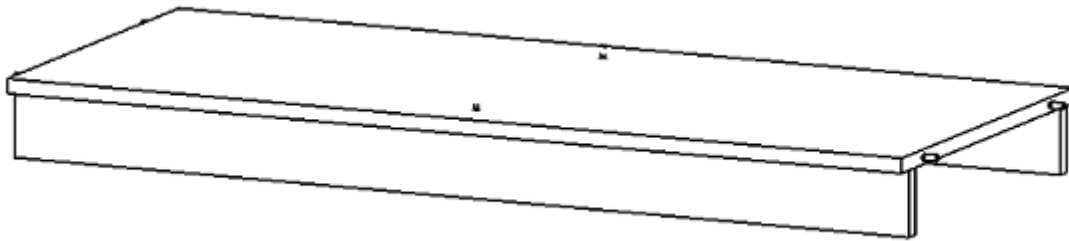

4. За допомогою конфірматів встанови деталь 20.63.13

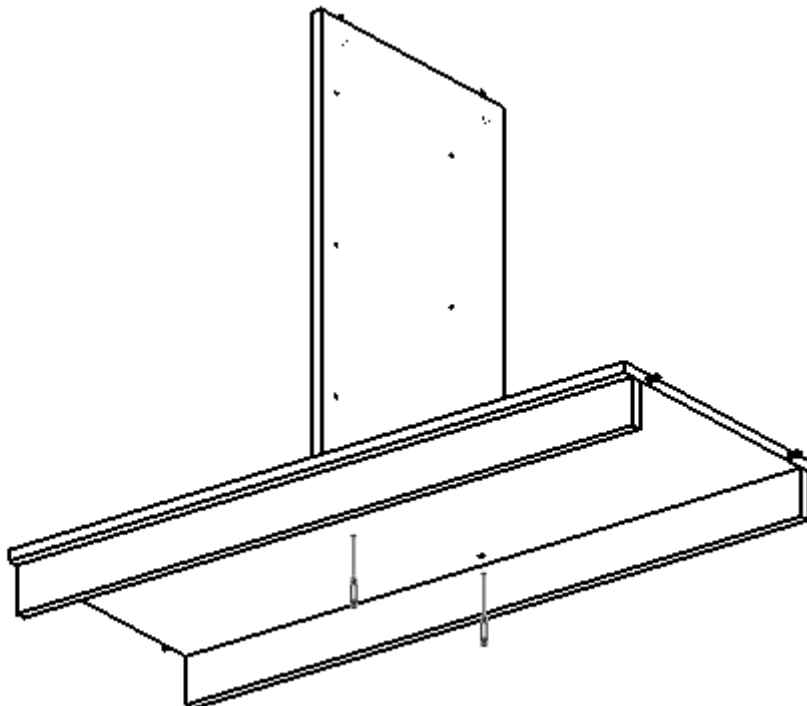

5. У вказані отвори деталей 20.63.13, 20.63.14, і 20.63.12 встав ексцентрики мініфіксів.

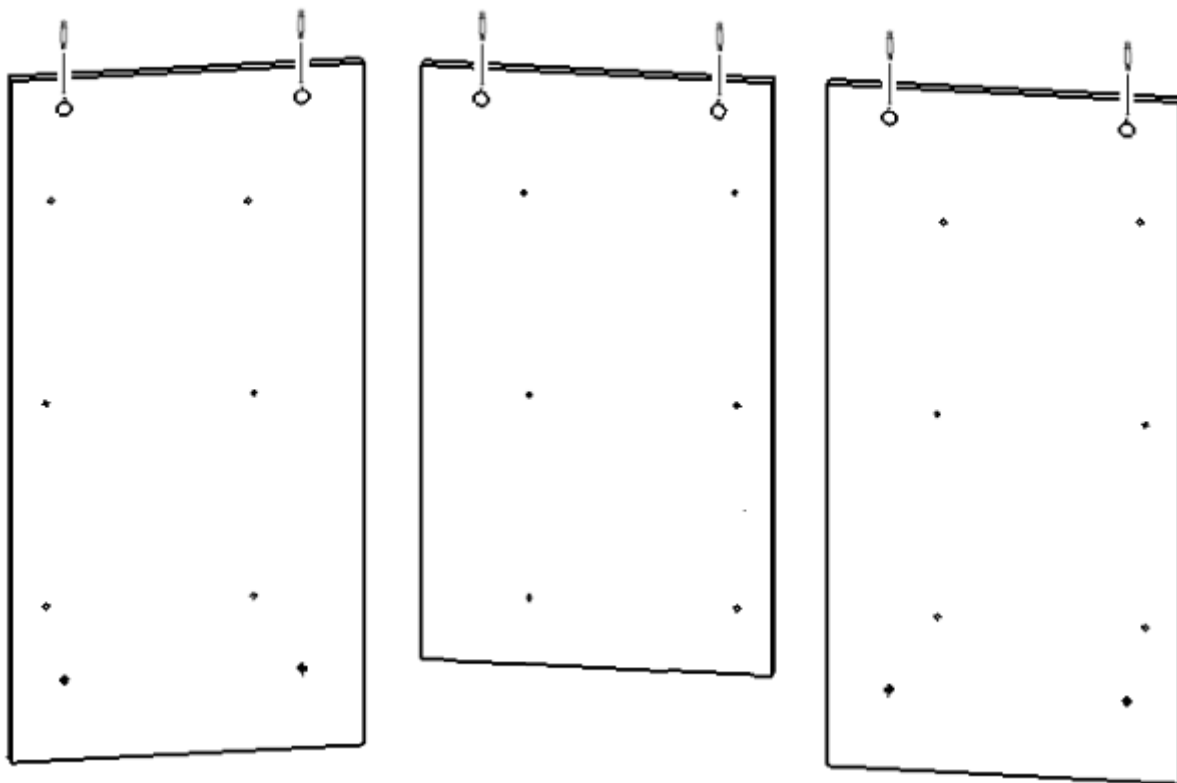

6. За допомогою конфірматів встанови деталь 20.63.14

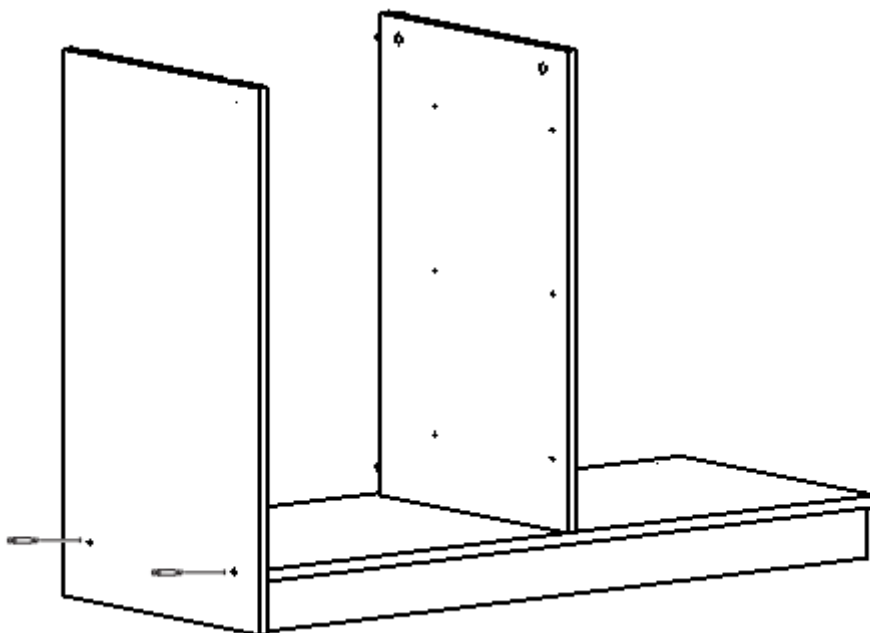

7. У вказані отвори деталей 20.63.04 - 2 шт. встав шканти

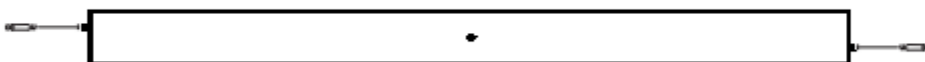

8. Приєднай деталі 20.63.04 - 2 шт. до конструкції за допомогою конфірматів

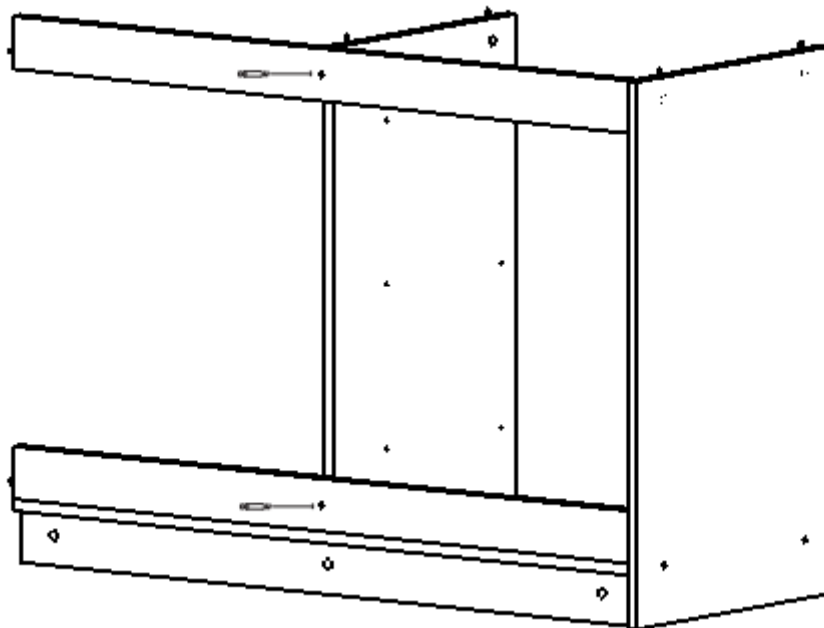

9. за допомогою конфірматів встанови деталь 20.63.12

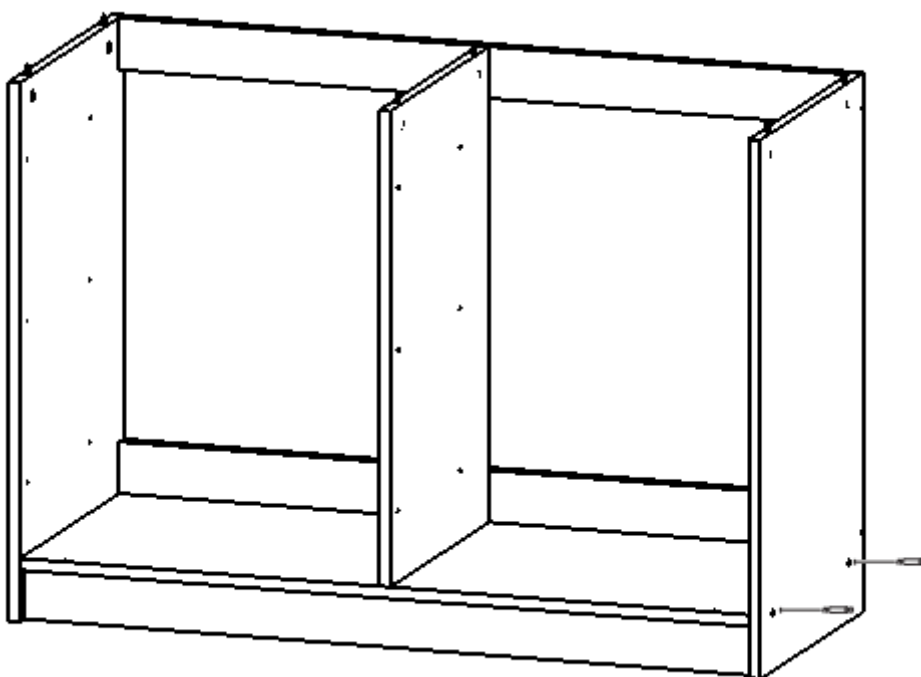

10. У вказані отвори деталі 20.63.11 вкрути штифти мініфіксів

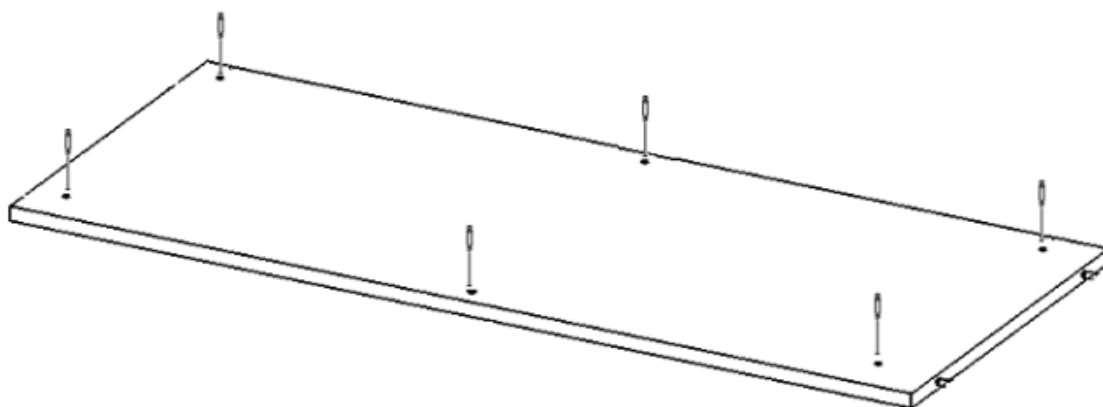

11. Встанови деталь 20.63.11, закрути ексцентрики мініфіксів

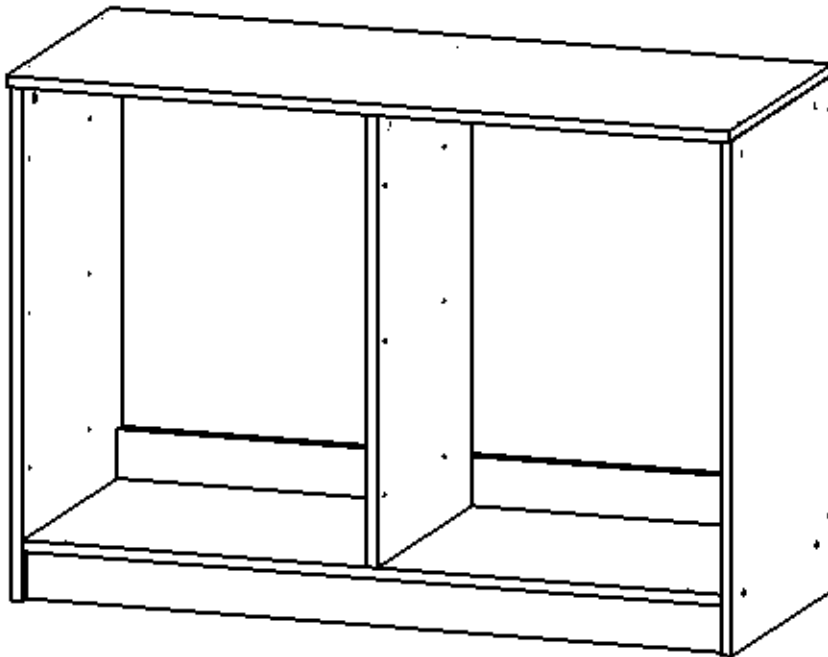

12. У чверть (виїмку) деталей встав задню стінку з ДВП. Зафіксуй цвяхами

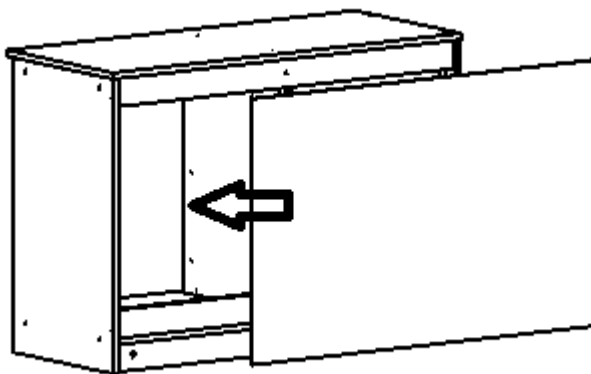

13. До деталей 20.63.14, 20.63.12 прикрути за допомогою саморізів одну частину напрямних, до деталі 20.63.13 прикрути напрямні за допомогою шурупів 7.

14. Прикріпи комод до стіни за допомогою дюбелів. Отвори в деталях 20.63.04 - 2 шт.

15. У вказані отвори деталей 20.63.05 і 20.63.06 встав ексцентрики мініфіксів, прикрути телескопічні напрямні за допомогою саморізів.

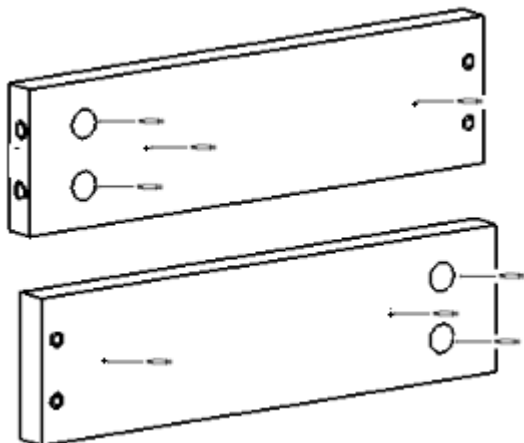

16. За допомогою конфірматів з'єднай деталі 20.63.05, 20.63.06 і 20.63.03

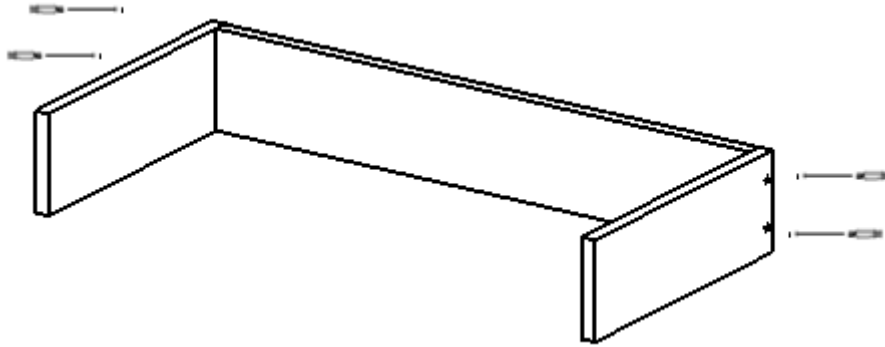

17. У вказані отвори деталі 20.63.08 вкрути штифти мініфіксів.



18. З'єднай деталь 20.63.08 з конструкцією, закріпи ексцентрики мініфіксів.

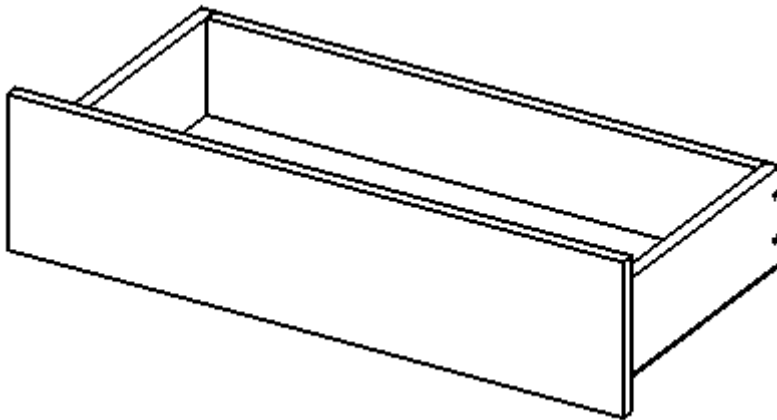

19. Деталь 20.63.01 встав у паз деталі 20.63.08, закріпи саморізами.

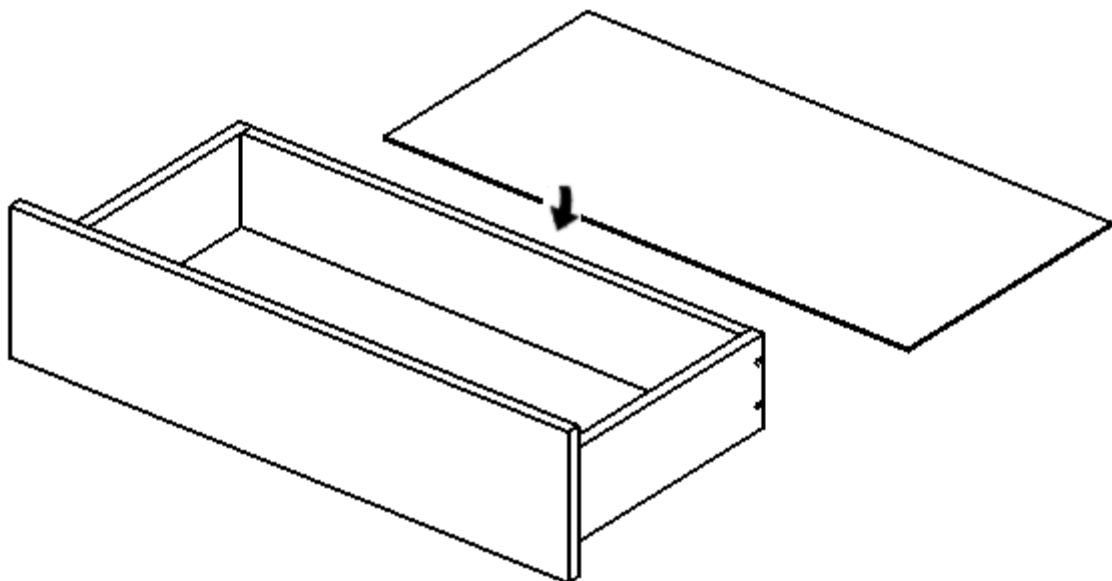

20. Прикрути ручку за допомогою саморізів

21. Встав шухляди в комод

